

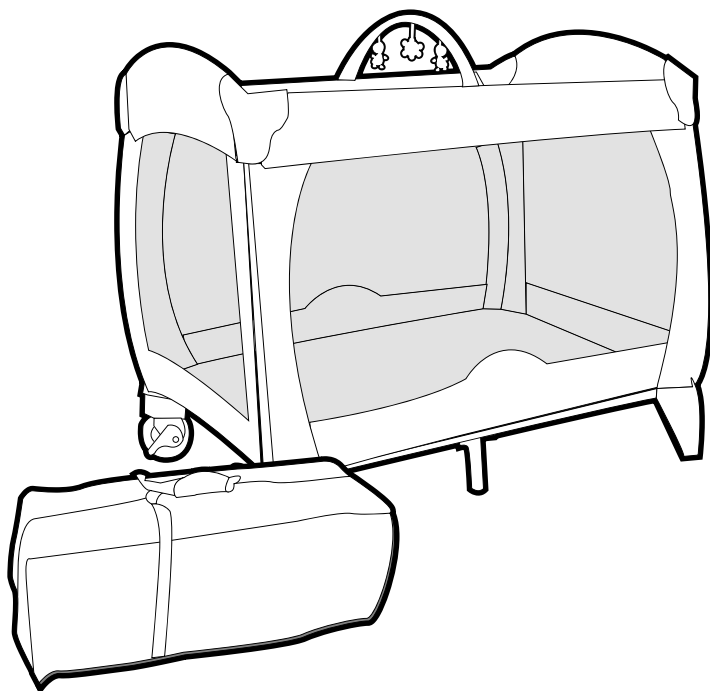

Łóżeczko turystyczne

BabyOno travel cot



Instrukcja obsługi

User manual

Anweisung

Užívateľské inštrukce

Артарнавимо інструкція

Інструкція по обслуговуванню

Інструкція з обслуговування

Karta gwarancyjna

Importer:

Ono - Paweł Antczak
ul.Kowalewicka 13
60-002 Poznań
Tel.061-839-0520
Fax.061-839-0521
www.babyono.com

1.Łóżeczko turystyczne „BabyOno”

2.Data sprzedaży.....

3.Pieczątka sklepu.....

1. Firma BabyOno udziela gwarancji na okres 24 miesięcy od daty zakupu łóżeczka przez klienta.
2. Napraw gwarancyjnych dokonuje firma Baby Ono w terminie 21 dni od daty dostarczenia łóżeczka do punktu napraw, a okres gwarancji zostanie przedłużony o czas naprawy .
3. Gwarancja nie obejmuje uszkodzeń wynikających z nieprawidłowego składania łóżeczka (patrz instrukcja obsługi), uszkodzeń mechanicznych powstałych z niewłaściwej eksploatacji, obsługi i przechowywania oraz wszelkich rozdarć i uszkodzeń materiału powstałych z winy kupującego.
4. Gwarancja nie obejmuje odbarwienia tkanin spowodowanego działaniem promieni słonecznych .
5. Podstawą do złożenia reklamacji jest dokładnie wypełniona karta gwarancyjna z datą sprzedaży, pieczętką sprzedawcy i paragonem zakupu.
6. Reklamowane łóżeczko do naprawy należy oddać w stanie czystym.
7. Sprzedawca odpowiada za niezgodność towaru konsumpcyjnego z umową jedynie w przypadku jej stwierdzenia przed upływem dwóch lat od wydania tego towaru kupującemu; termin ten biegnie na nowo w razie wymiany towaru. Gwarancja nie wyłącza, nie ogranicza ani nie zawiesza uprawnień kupującego wynikających z niezgodności towaru z umową.
8. Gwarancja obejmuje cały teren Rzeczypospolitej.
Punkt serwisowy: BabyOno, ul. Kowalewicka 13, 60-002 Poznań.

Adnotacje o naprawach:

Data przyjęcia

Data dokonanej
naprawy

Szczegóły dotyczące
naprawy

Przedłużenie
gwarancji

Łóżeczko turystyczne Instrukcja obsługi

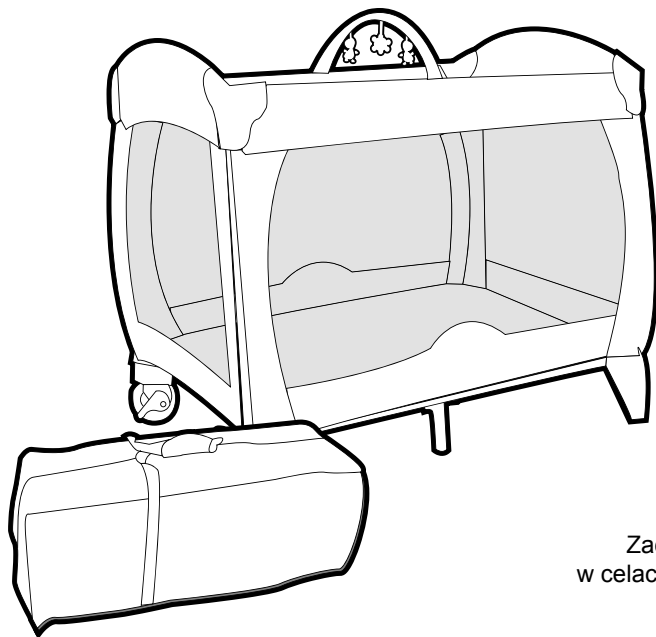

Zachowaj instrukcję
w celach informacyjnych.

UWAGA: zachować do późniejszego wykorzystania. Przed złożeniem oraz użyciem uważnie przeczytaj instrukcję.

WAŻNE!

Przed użyciem łóżeczko musi być całkowicie złożone.

Upewnij się, że wszystkie blokady są zabezpieczone.

Łóżeczko przeznaczone jest dla dziecka mierzącego mniej niż 90 cm i ważącego mniej niż 15 kg.

Nigdy nie zostawiaj dziecka w łóżeczku bez opieki osoby dorosłej.

NIE zawieszaj sznurków nad łóżeczkiem i nie przyczepiaj do nich zabawek.

NIE umieszczaj łóżeczka w pobliżu okna, ponieważ sznurki żaluzji (rolet) lub zasłon mogłyby stać się przyczyną uduszenia.

Trzymaj łóżeczko z dala od kuchенок, grzejników i innych niebezpiecznych miejsc.

Przewijak dołączony do łóżeczka powinien być wykorzystywany wyłącznie podczas zmieniania dziecku pieluchy lub ubranek. Zawsze zabezpiecz dziecko przed spadnięciem z przewijaka zapinając je pasami. NIGDY nie zostawiaj śpiącego dziecka na przewijaku.

Górny poziom podłogi nie może być używany, gdy dziecko zaczyna samodzielnie się podnosić, siadać lub raczkować. Należy wówczas umieszczać dziecko na dolnym poziomie podłogi.

W łóżeczku nie wolno zostawiać czegokolwiek co mogłoby dziecku umożliwić wspięcie się w górę oraz rzeczy, które mogłyby spowodować uduszenie lub zadławienie się dziecka.

Nie używaj uszkodzonego łóżeczka.

Jak rozłożyć łóżeczko

1. Rozepnij torbę, w której znajduje się łóżeczko. Wyjmij je i ustaw w pozycji pionowej. Odepnij pasy z przylepcami rys. 1. Odłóż na bok podłogę łóżeczka rys. 2.

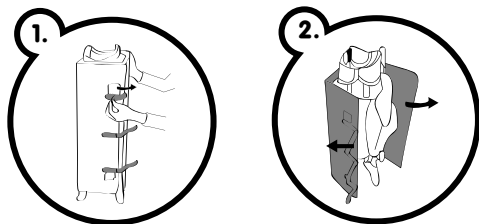

2. Oddziel cztery narożne słupki rys. 3. Boki łóżeczka kiedy są złożone wyglądają jak litera „V”. Chwyć po kolei przeciwległe boki łóżeczka w połowie ich długości i pociągnij szybko do góry aż usłyszysz „kliknięcie” z obydwu stron rys. 3a i 3b. Upewnij się, że wszystkie boki u góry są sztywne. Jeżeli nie, pociągnij je ponownie.

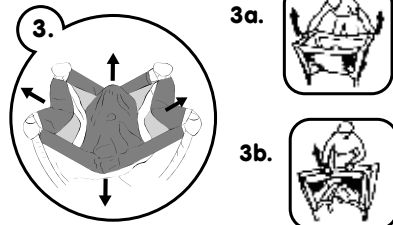

3. Pchnij do dołu środkowy punkt podłogi, aż łóżeczko będzie całkowicie rozłożone rys. 4.

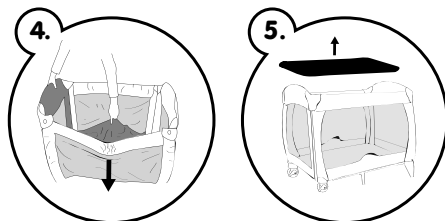

4. Umieść podłogę w łóżeczku tak, aby jej wyściełona część znajdowała się na wierzchu rys. 5.

5. Montaż przewijaka

Wyciągnij plastikowe części i śruby potrzebne do zamontowania przewijaka rys. 6. Zamocuj je na krótszych rurkach za pomocą śrubokrętu. Następnie połącz ze sobą rurki i upewnij się, że bolce znajdują się w odpowiednich otworach rys. 7.

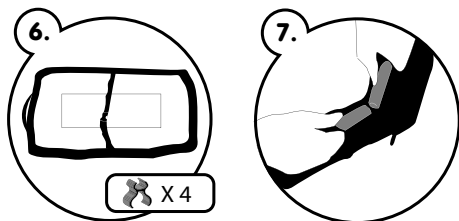

Złożony przewijak należy zamontować w przeciwległej do głowy dziecka części łóżeczka. Montaż następuje poprzez nałożenie przewijaka z góry tak, aby 4 plastikowe zaciski mocujące nałożyły się na 2 przeciwległe, dłuższe boki łóżeczka rys. 8. Przewijak należy maksymalnie dosunąć do krótszego boku, aby uniknąć powstania szczelin rys. 9.

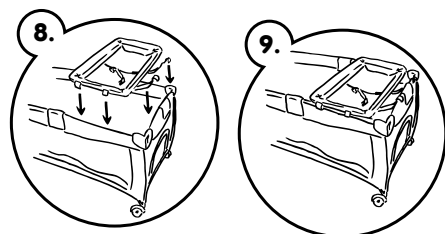

6. Montaż pałąka z zabawkami

Wyciągnij pałąk wykonany z materiału, plastikową rurkę oraz plastikowe klipsy. Umieść plastikową rurkę wewnątrz pałąka rys. 10. Na końcach zamontuj plastikowe klipsy. Tak zmontowany pałąk umocuj na łóżeczku w zasięgu wzroku dziecka.

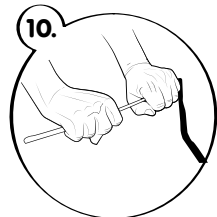

Jak złożyć łóżeczko

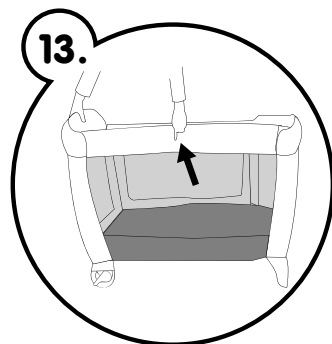
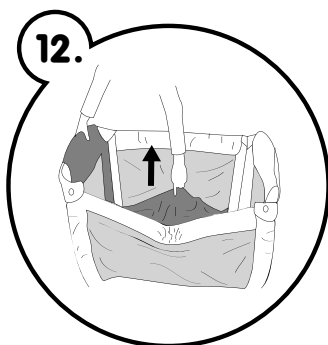
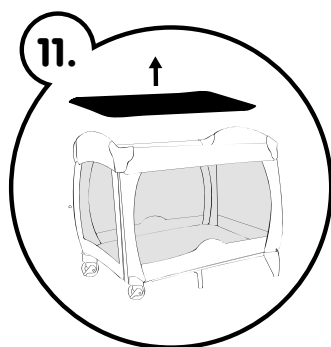

1. Usuń podłogę z wnętrza łóżeczka rys. 11. Chwyć środkowy uchwyt na spodzie łóżeczka i pociągnij do góry rys. 12.
2. Zlokalizuj znajdujące się, na środku 2 dłuższych boków przyciski (znajdują się pod spodem materiału) i naciśnij obydwa, tak, by otrzymać kształt litery „V” rys. 13.

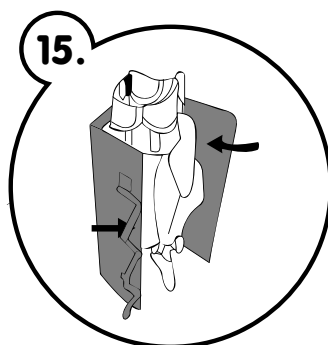
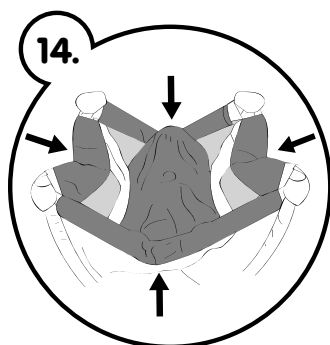

W ten sam sposób złoż 2 krótkie boki. Pamiętaj, że przy składaniu boków, środkowy punkt podłogi powinien znajdować się u góry. Złóż wszystkie boki do środka rys. 14.

3. Owiń podłogę wokół łóżeczka i zamknij za pomocą pasek z przylepcem rys. 15.

4. Włóż łóżeczko do torby i zapnij torbę.

Instrukcja dotycząca czyszczenia:

Używaj ciepłej wody z dodatkiem mydła lub detergentu, następnie pozostaw do całkowitego wyschnięcia.



BabyOno travel cot

User manual

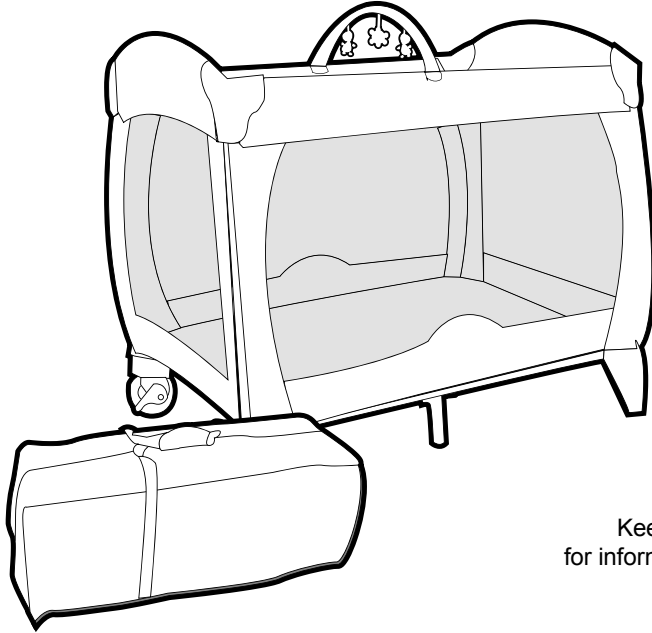

Keep the instructions
for informational purposes.

ATTENTION: Read the user manual carefully before unfolding and using the cot.

IMPORTANT!

Before use the cot has to be completely assembled.

Make sure that all the locks are secured.

The cot is designed for a child who measures less than 90 cm and weighs less than 15 kg.

Never leave a child in the cot unattended by an adult.

DO NOT hang any strings above the cot and do not fasten any toys to them.

DO NOT place the cot next to the window because the strings of the blinds or curtains could become a cause of strangulation.

Keep the cot away from cookers, heaters and other dangerous places.

The changing mat included with the cot should be used only when changing the nappy or clothes.

Always secure the child from falling off the changing mat by clipping him into the belt.

NEVER leave a sleeping child on the changing mat.

The upper level of the floor cannot be used when the child starts raising herself, sitting or crawling.

Then the child should be placed on the lower level of the floor.

Do not leave anything in the cot which could enable the child to climb up or things which could cause suffocation or choking.

Do not use a damaged cot.

HOW TO UNFOLD THE COT

1. Undo the bag where the cot is. Take it out and place it in a vertical position. Undo the Velcro (Fig. 1). Put aside the floor of the cot (Fig. 2).

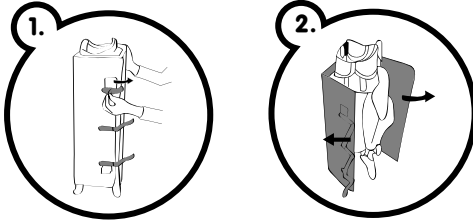

2. Separate the four corner pillars (Fig. 3). The sides of the cot when they are folded look like the letter "V". Grab in turn the opposite sides of the cot in the middle of their length and pull quickly upwards until you hear a clicking sound from both sides (Fig. 3a and 3b). Make sure that all upper sides are stiff. If not, pull them again.

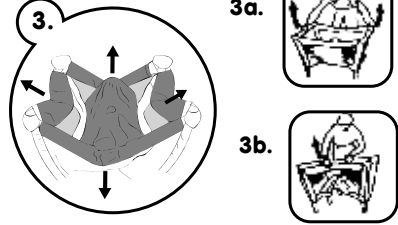

3. Push downwards the middle point of the floor until the cot is entirely unfolded (Fig. 4).

4. Place the floor in the cot so its padded side is on top (Fig. 5).

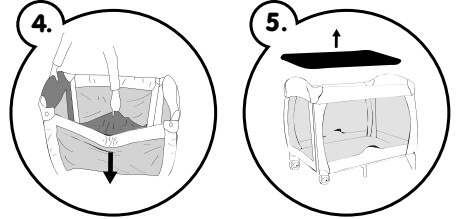

5. CHANGING MAT ASSEMBLY

Take out plastic parts and screws necessary to assemble the changing mat (Fig. 6). Fasten them on the shorter tubes with a screwdriver. Then connect the tubes and make sure that the pins are in the right openings (Fig. 7).

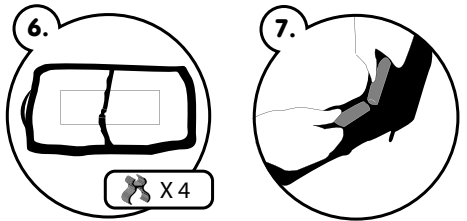

The unfolded changing mat should be attached in the part of the cot opposite to the baby's head. Assembly takes place by placing the changing mat from above so that the four plastic fixing clamps overlap the two opposite longer sides of the cot (Fig. 8). The changing mat should be pushed as close as possible to the shorter side to prevent the existence of gaps (Fig. 9).

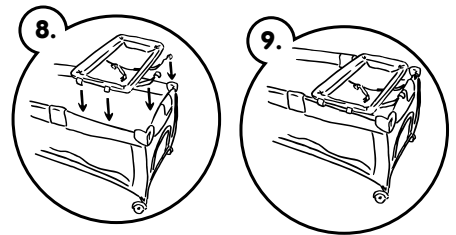

6. BOW-SHAPED HANDLE WITH TOYS ASSEMBLY

Take out the bow-shaped handle made from fabric, a plastic tube and plastic clips. Place the plastic tube inside the bow-shaped handle (Fig. 10).

On the ends assemble the plastic clips.

Attach the assembled bow-shaped handle on the cot within the baby's range of vision.

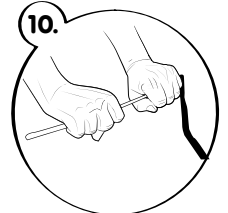

HOW TO FOLD THE COT

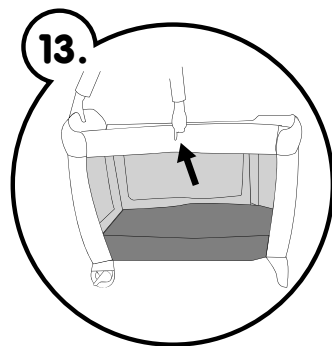
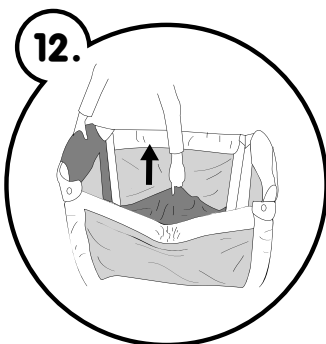
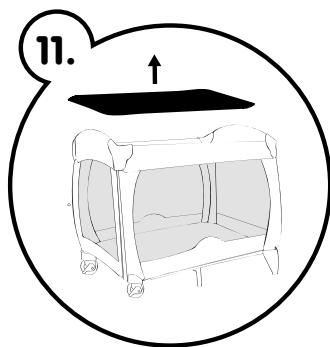

1. Remove the floor from the inside of the cot (Fig. 11). Pull the tape in the middle of the floor of the cot quite hard. Continue lifting it up (Fig. 12).

2. Find the buttons which are in the middle of the two longer sides of the cot (they are under the fabric) and press them both so as to obtain the "V" shape (Fig. 13).

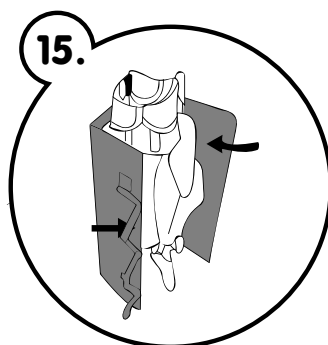
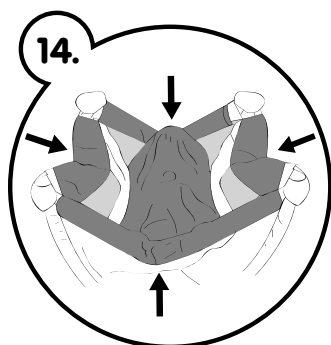

Fold the two short sides the same way. Remember when folding the sides the middle point of the floor should be up. Fold all the sides inside (Fig. 14).

3. Wrap the floor around the cot and close with the help of the Velcro straps (Fig. 15).

4. Put the cot in the bag and close the bag.

INSTRUCTIONS FOR CLEANING:

Use warm water with soap or detergent and then leave it until it dries completely.



Kinderreisebett

Anweisung

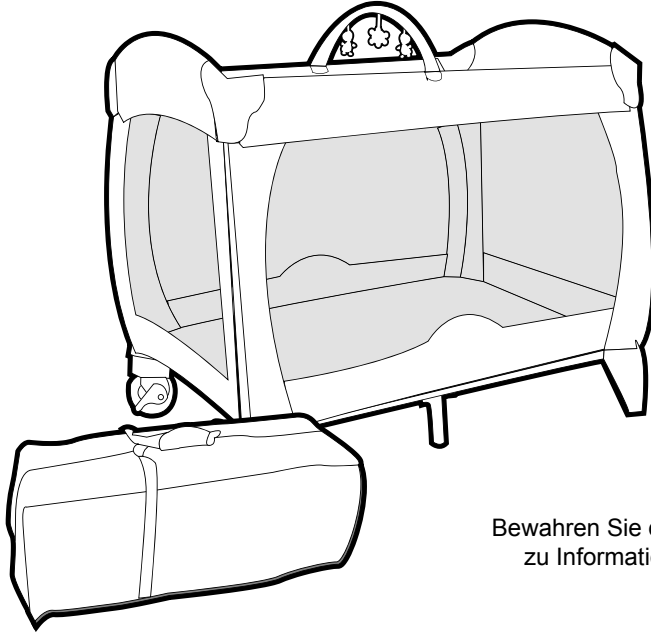

Bewahren Sie diese Anweisung
zu Informationszwecken auf.

WICHTIG: Bewahren die Anweisung zum späteren Nachschlagen auf. Vor Gebrauch lesen Sie sie sorgfältig durch.

WICHTIG!

Vor Gebrauch muss das Kinderbett zusammengeklappt werden.
Vergewissern Sie sich, dass alle Verriegelung geschlossen sind.
Das Kinderbett wurde für Babys, die kleiner als 90 cm sind und weniger als 15 kg wiegen, gedacht.
Niemals lassen Sie Ihr Baby im Kinderbett unbeaufsichtigt.
Hängen Sie KEINE Schnüre über das Kinderbett und klammern Sie kein Spielzeug darauf.
Stellen Sie das Kinderbett NIE in der Nähe eines Fensters, denn die Schnüre an Jalousien oder Vorhängen könnten eine Strangulierungsgefahr für Ihr Baby darstellen.
Halten Sie das Kinderbett fern von Herd, Wärmequellen und anderen gefährlichen Stellen.
Der beigefügte Wickeltisch soll nur während des Wickeln oder Kleidungswechsels benutzt werden.
Sichern Sie Ihr Baby immer vor Sturz mit einem Gurt.
Lassen Sie NIEMALS Ihr Baby auf dem Wickeltisch schlafen.
Hohe Bettbodenposition darf nicht verwendet werden, wenn das Baby selbstständig zum Aufstehen, Sitzen und Krabbeln anfängt. In diesem Fall soll der Boden in niedrige Position fixiert werden.
Lassen Sie nichts im Bett liegen was das Baby zum Hochsteigen benutzen kann, als auch Sachen, die zum Verschlucken oder Strangulieren führen könnten.
Beschädigtes Kinderbett darf nicht benutzt werden.

DAS AUFBAUEN DES KINDERBETTES.

1. Öffnen Sie die Tasche und nehmen Sie das Kinderbett raus. Stellen Sie das Bett aufrecht gefaltet auf die Gestellbeine. Machen Sie die Matratze los, indem Sie die Klettverschlüsse öffnen (Abb.1) und legen Sie sie an der Seite (Abb.2).

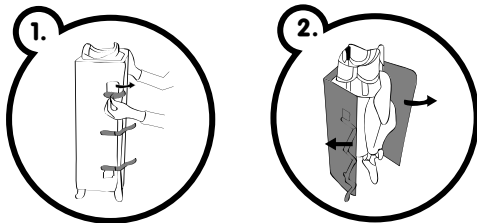

2. Trennen Sie die Bettecken voneinander (Abb.3). Alle Gestellholme haben jetzt eine „V“-Form. Ziehen Sie die kürzeren oberen Gestellholme auseinander bis sie hörbar einrasten (Abb.3a). Machen Sie genauso mit den längeren oberen Gestellholmen (Abb.3b). Vergewissern Sie sich, dass alle Gestellholme sicher eingerastet sind. Wenn nicht, dann ziehen Sie sie noch einmal auseinander.

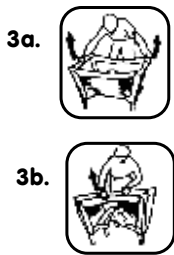
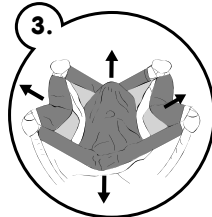

3. Drücken Sie den Boden nach unten bis er hörbar einrastet (Abb.4).

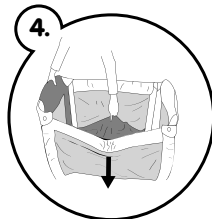

4. Legen Sie die Matratze in das Bett. Die Materialseite der Matratze soll nach oben gerichtet werden (Abb.5).

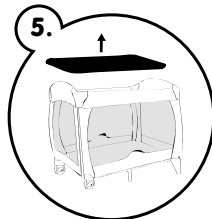

5. WICKELTISCHMONTAGE

Nehmen Sie alle Plastikteile und Schrauben, die zur Wickeltischmontage benutzt werden (Abb.6). Befestigen Sie sie mit dem Schraubenzieher an den kürzeren Holmen des Wickeltisches und danach verbinden Sie alle Holme. Vergewissern Sie sich, dass alle Teile an richtigen Plätzen sind (Abb.7).

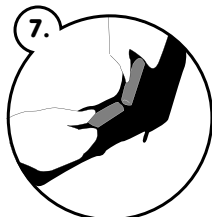
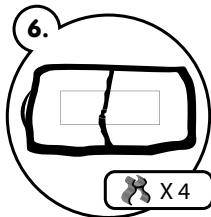

Der Wickeltisch soll dem Kinderkopf gegenüberliegend montiert werden. Richten Sie den Wickeltisch so aus, dass seine 4 Plastikklammern an den längeren Bettseiten geklemmt werden könnten (Abb.8). Das Wickeltisch muss möglichst dicht an der kürzeren Bettseite befestigt werden (Abb.9).

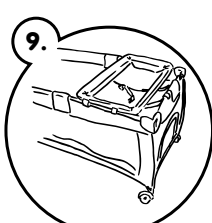
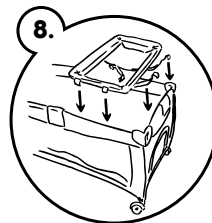

6. SPIELZEUGBÜGEL

Nehmen Sie das Materialteil des Spielzeugbügels, Plastikrohr und Plastikklammern. Stecken Sie das Plastikrohr in das Materialteil (Abb.10) und klammern Sie dann an seinen Enden die Plastikklammern. Jetzt kann der Spielzeugbügel links und rechts an den längeren Gestellholmen des Kinderbettes befestigt werden.

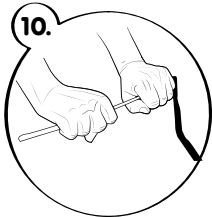

DAS ZUSAMMENKLAPPEN DES KINDERBETTES

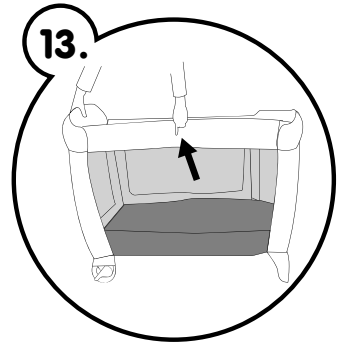
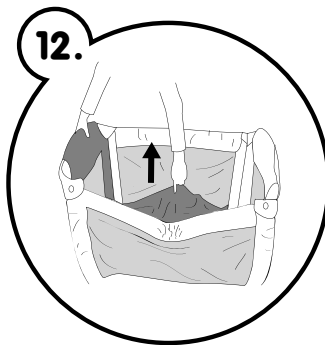
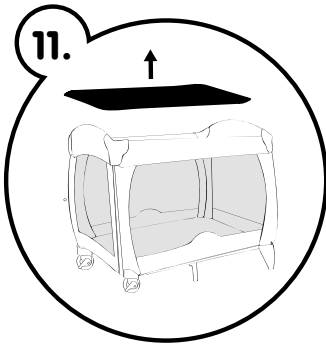

1. Nehmen Sie die Matratze aus dem Kinderbett (Abb.11). Ziehen Sie die Schlaufe am Boden des Kinderbettes mit einer Hand nach oben (Abb.12).

2. Suchen Sie die Drückknöpfe an den längeren oberen Gestellholmen (sie befinden sich in ihrer Mitte; unter dem Material) und drücken Sie sie. Gleichzeitig drücken Sie die Gestellholme nach unten, damit sie die V-Form nehmen (Abb.13).

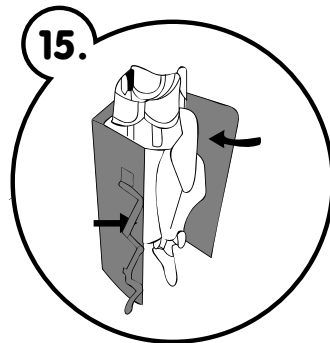
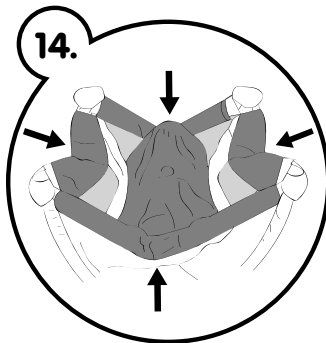

Gehen Sie in dieser Reihenfolge genauso mit den kürzeren oberen Gestellholmen vor. Achten Sie darauf, dass die Schlaufe am Bettboden die ganze Zeit nach oben gezogen werden muss. Jetzt können die vier Bettseiten zusammengeklappt werden (Abb.14).

3. Wickeln Sie die Matratze um das Kinderbett herum und schließen Sie die Klettverschlüsse (Abb.15).

4. Stecken Sie das Kinderbett in die Tasche.

REINIGUNG:

Benutzen Sie warmes Wasser mit Seife oder Reinigungsmittel, dann lassen Sie das Kinderbett trocknen.



Cestovní postýlka – BabyOno

Uživatelské instrukce

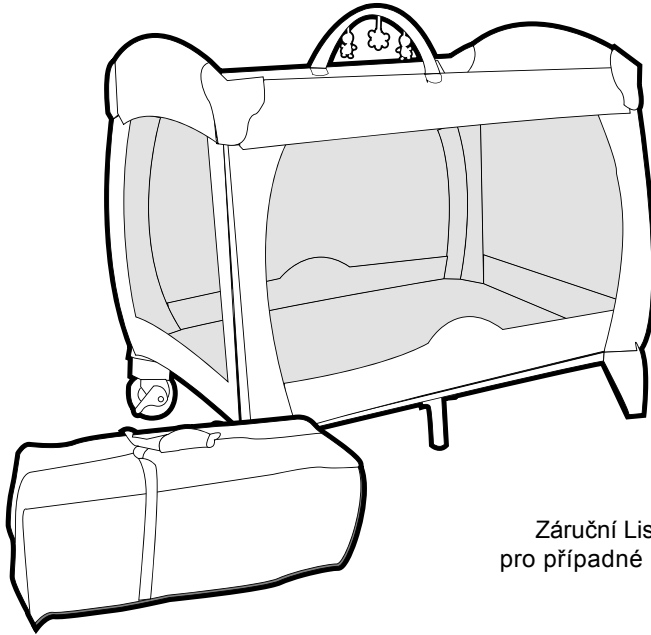

Záruční List dobře uchovejte
pro případné reklamační účely.

POZOR: Před použitím se důkladně seznáme s instrukcí obsluhy.

DŮLEŽITÉ!

Před použitím musí být postýlka celkově složená

Ujistěte se zda jsou blokace správně zabezpečené

Postýlky je určená pro dítě o délce menší jak 90 cm a váze menší jak 15 kg

Nikdy nenechávejte dítě v postýlce samotné bez dozoru dospělé osoby

Po postýlku neupevňujte žádné předměty, hračky a šňůrky.

Postýlku nikdy neumísťujte v blízkosti oken, rolet nebo záclon.

Postýlku nikdy neumísťujte v blízkosti tepelných zdrojů – radiátory, sporáky atd.

Přebalovací podložka je určená pouze pro přebalení dítěte. Dítě na podložce upevněte pásy. Nikdy nenechávejte spící dítě na podložce.

Horní část dna postýlky se nesmí použít v případě že dítě se již samo zvedá nebo sedá. V tom případě je nutno snížit dno do základní spodní polohy.

V postýlce nenechávejte žádné předměty které by mohly dítěti usnadnit výstup z postýlky nebo které by mohly způsobit poškození dítěte na zdraví nap. udušením.

Postýlku nesoucí známky poškození dále nepoužívejte.

JAK ROZLOŽIT POSTÝLKU?

Postupujte dle obrázku na originále.

Odepněte tašku, vytáhněte postýlku a postavte ji na zem. Odepněte dno postýlky (na suchý zip) (obr. 1)

Odložte dno postýlky (obr. 2)

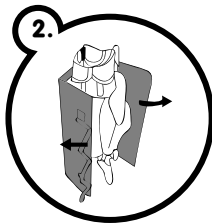
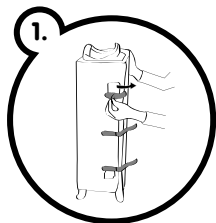

2. Roztáhněte čtyři rohové sloupky (obr. 3) Uchopte v bodech ohybu „V“ (np. na delších stranách postýlky) a rychle potáhněte směrem nahoru až uslyšíte cvaknutí z obou dvou stran. Ujistěte se že obě strany drží pevně. Potáhněte za zbylé dva boky až uslyšíte cvaknutí a přesvědčte se zda všechny čtyři strany drží pevně. (Obr. 3a , 3b).

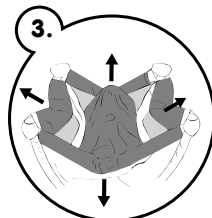

3a.



3b.



3. Přitlačte na střed postýlky a srovnejte spodní část. obr. 4. POZOR! Po celou dobu provádění bodu 2 musí zůstat střed postýlky ve stažené pozici (pozice „stan“) Pokud středové dno roztáhnete dříve a tedy dno napnete, nesepnou se boční trubky ve středovém mechanismu boku a bok nebude pevně držet.

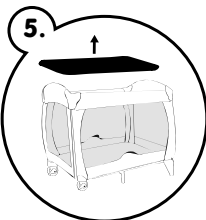
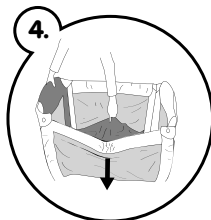

4. Umístěte dno do postýlky tak aby vyztužená část zůstala na povrchu (Obr.5).

5. MONTÁŽ PŘEBALOVACÍ PODLOŽKY

Vytáhněte plastové tyče a šrouby potřebné pro složení podložky (Obr.6). Tyče složte a připevněte šrouby (Obr. 7).

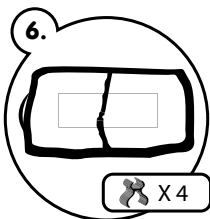

Složenou podložku namontujte na protilehlé straně od hlavičky dítěte. Uchycení podložky probíhá tlakem z horní části čtyř plastových dílů k dvěma delším protilehlým (Obr.8).

Podložku je nutno dotlačit do kratší části postýlky, tak aby nevznikla žádná mezera (Obr. 9).

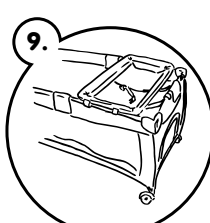
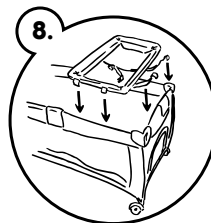

6. MONTÁŽ HRAZDIČKY

Vytáhněte všechny části hrazičky. Plastovou trubku nasuňte na díl se zavěšenými hračkami (Obr. 10). Na koncích hrazičky upevněte plastové klipsy. Takto sestavenou hrazičku upevněte na postýlku.

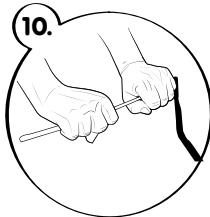

JAK SLOŽIT POSTÝLKU

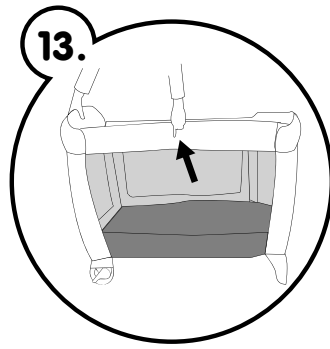
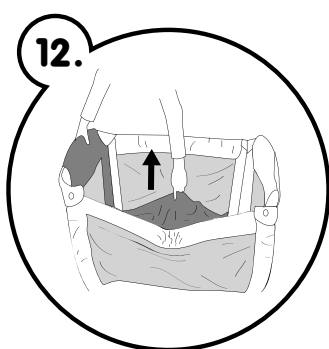
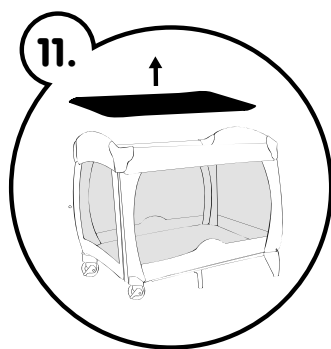

1. Odstraňte dno postýlky (Obr. 11). Potáhněte za poutko ve středu dna postýlky (Obr. 12).
2. Zmačkněte současně dva body na delších stranách postýlky tak aby s postýlkou vznikl tvar V (Obr. 13).

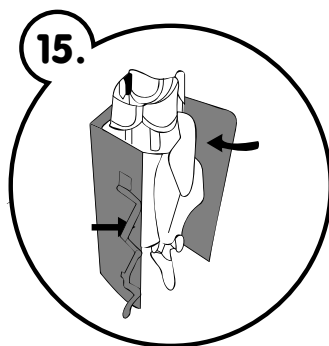
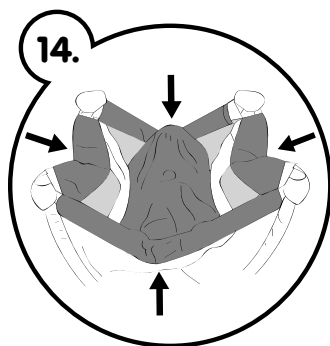

Body jsou označený šipkou. Dále postupujte stejně na kratších stranách. Pamatujte že při skládání musí zůstat středová část s poutkem v horní pozici „stan“. Následně složte všechny boky k sobě (Obr. 14).

3. Obepněte dno postýlky kolem složené postýlky a zapněte suchým zipem (Obr. 15).
4. Vložte postýlku do tašky a tašku zapněte.

POSTÝLKU UDRŽUJTE V ČISTOTĚ.

Výrobek čistěte omytím v teplé vodě s mýdlem a následně nechte volně vyschnout.



Turistine lovele „BabyOno“ Aptarnavimo instrukcija

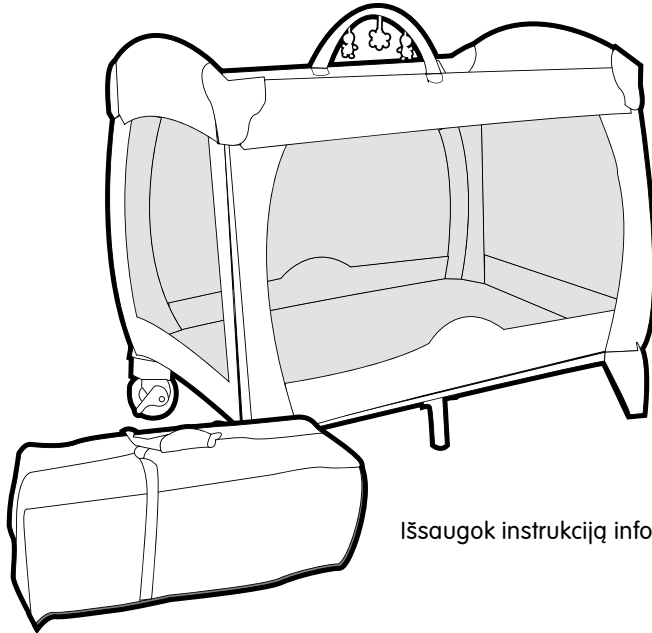

Išsaugok instrukciją informacijos tikslams.

DĖMESIO: laikyti vėlesniam panaudojimui. Prieš sumontavimą ir vartojimą įdėmiai perskaityk instrukciją.

SVARBU!

Prieš vartojant lovėlę turi būti visiškai sumontuota.

Įsitikink, kad visi fiksatoriai yra užblokuoti.

Lovėlė yra skirta vaikui mažesnio nei 90 cm ūgio ir sveriančiam mažiau negu 15 kg.

Niekada nepalik vaiko lovėlėje be suaugusio asmens priežiūros.

NERIŠK virš lovėlės virvūčių ir nekabink ant jų žaisliukų.

NESTATYK lovėlės arti lango, kadangi žaliuzių (rolečių), užuolaidų virvutės gali būti užsismaugimo priežastim.

Laikyk lovėlę atokiai nuo vėryklių, šildytuvų ir kitokių pavojingų vietų.

Pridėtas prie lovėlės vystymo padėklas turi būti naudojamas išimtinai tada, kai vaikui yra keičiamas vystyklas arba drabužėliai. Visada apjuosk vaiką apsauginiais susegamais diržais, kad nenukristų nuo padėklo.

NIEKADA nepalik miegančio vaiko vystymo padėkle.

Viršutinis grindų lygis negali būti vartojamas, kai vaikas pradeda savarankiškai keltis, sėsti arba repečkoti.

Tada reikia laikyti vaiką apatiniaame grindų lygyje.

Lovėlėje negalima palikti nieko, kas galėtų suteikti vaikui galimybę pasistiebtį į viršų nei daiktų, kurie galėtų tapti užsmaugimo arba paspringimo priežastim.

Sužalojimus turinti lovėlė negali būti vartojama.

KAIP SUMONTUOTI LOVELĘ

1. Atseg pintinę, kurioje yra lovelė. Išimk ją ir pastatyk vertikaliaje pozicijoje. Atseg diržus su lipdukais (1 pav.). Lovelės grindis atidėk į šoną (2 pav.).

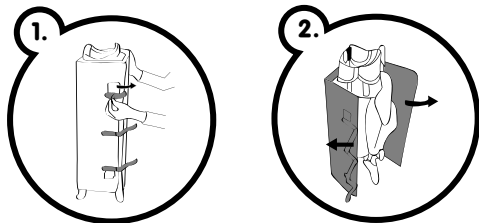

2. Išskėsk keturis kampinius stulpelius (3 pav.). Lovelės šonai sudėtoje būklėje atrodo kaip „V“ raidė. Sugriebk paėiliui priešinius lovelės šonus per vidurį ir energingai patrauk į viršų, kol išgirsi iš abiejų pusių „spragtelėjimą“ (3a ir 3b pav.). Įsitikink, kad visi šonai viršuje yra nelankstūs. Priešingu atveju patrauk juos pakartotinai.

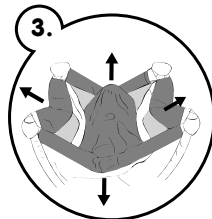

3. Pastumk į apačią vidurinį dugno tašką, kol lovelė bus visiškai išskleista (4 pav.).

4. Įdėk grindis į lovelę taip, kad jų išklota pusė būtų viršuje (5 pav.).

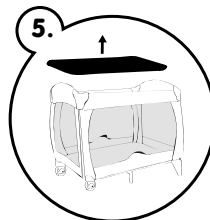
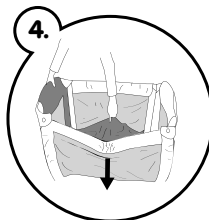

5. VYSTYMO PADĖKLO MONTAVIMAS.

Ištrauk padėklo montavimui skirtas plastmasines dalis ir varžtus (6 pav.). Įtaisyk juos mažesniuose vamzdeliuose suktuvo pagalba. Po to sujung su savim vamzdelius ir įsitikink, kad varžtai yra atitinkamose angose (7 pav.).

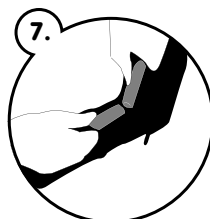
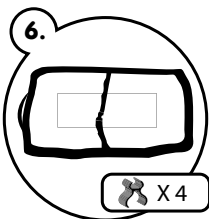

Sumontuotą padėklą reikia įtaisyti lovelės kojūgalyje. Padėklas yra uždedamas iš viršaus taip, kad 4 plastmasiniai tvirtinimo gnybtai apgaubtų 2 priešinius ilgesnius lovelės šonus (8 pav.).

Padėklą reikia maksimaliai perstumti į trumpesniąjį kojūgalio šoną, siekiant nepalikti tarpo (9 pav.).

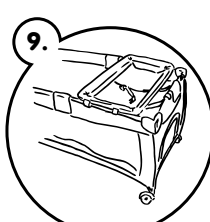
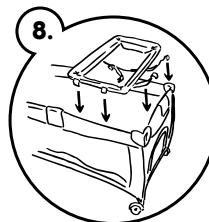

6. APLANKO SU ŽAISLAIS MONTAVIMAS

Ištrauk iš audinio pagamintą aplanką, plastmasinį vamzdelį bei plastmasinius užspausdintukus. Įdėk plastmasinį vamzdelį į aplanko vidų (10 pav.), ant galūnių uždėk plastmasinius užspausdintukus.

Taip sumontuotą aplanką įtaisyk ant lovelės vaiko regos zonoje.

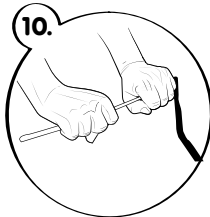

KAIP SUPAKUOTI LOVELĘ

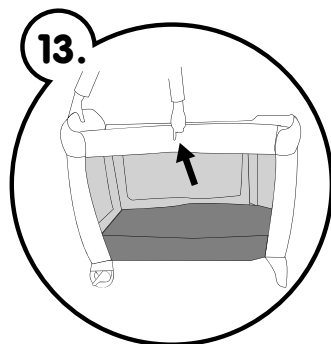
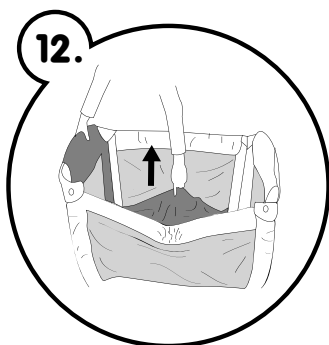
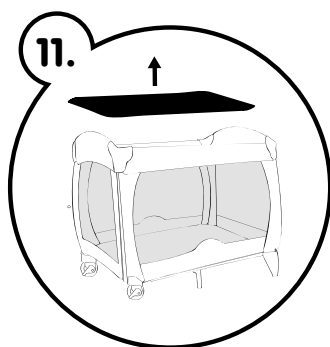

1. Ištrauk iš lovelės vidaus grindis (11 pav.). Patrauk kilpelę lovelės dugno viduryje. Trauk kilpelę toliau į viršų (12 pav.).

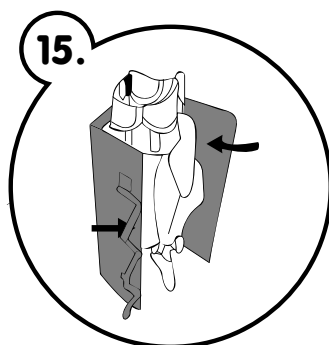
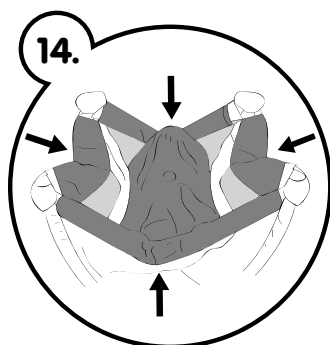

2. Surask dviejų ilgesnių šonų viduryje esančius spaustukus (po audinio paviršium) ir abu juos nuspausk, „V“ raidės pavidalui gauti (13 pav.).

Tokiu pat būdu sudėk 2 trumpesnius šonus. Turėk omenyje, kad sudedant šonus vidurinis lovelės dugno taškas turi būti pakeltas į viršų. Sudėk visus šonus į vidų (14 pav.).

3. Grindimis apglėbk lovelę ir suseg juostelėmis su lipdukais (15 pav.).

4. Įdėk lovelę į pintinę ir užseg pintinę.

LOVELĖS VALYMO INSTRUKCIJA:

Valyk šiltu vandeniu su muilo arba detergento priedu, po to palik iki visiško išdžiūvimo.



Туристическая кроватка

Инструкция по обслуживанию

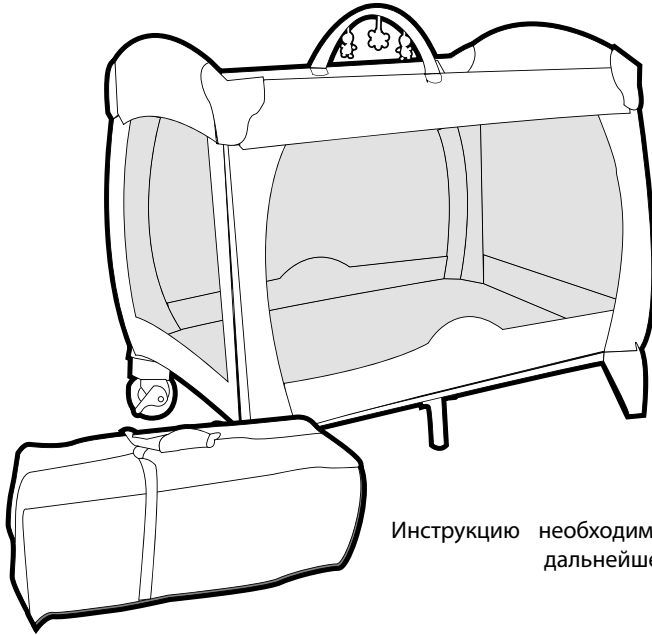

Инструкцию необходимо сохранять для дальнейшего использования

ВНИМАНИЕ: инструкцию сохраните для дальнейшего использования. Перед тем как сложить кроватку, а так же перед использованием внимательно прочитайте инструкцию.

ВАЖНО:

Перед использованием кроватка должна быть полностью сложена.

Убедитесь, что все блокировки полностью установлены.

Кроватка предназначена для детей ростом не больше чем 90 см, весом до 15 кг.

Никогда не оставляйте ребенка в кроватке без присмотра взрослых.

Не вешайте веревок над кроваткой и не цепляйте на них игрушки.

Не ставьте кроватку близко к окну, так как веревки от жалюзи или штор могут быть причиной удушья.

Не ставьте кроватку близко к плите, батарее и другим опасным местам.

Пеленатор, который находится в комплекте с кроваткой необходимо использовать исключительно во время смены пеленок или одежды. Чтобы ребенок не упал с пеленатора, всегда застегивайте ремни безопасности.

НИКОГДА не оставляйте спящего ребенка на пеленаторе.

Верхний уровень пола нельзя употреблять, если ребенок начинает самостоятельно подниматься, садиться или ползать. Тогда ребенка необходимо класть на нижний уровень пола.

Нельзя оставлять в кроватке чего-либо, что могло бы способствовать малышу взобраться на верх кроватки, а также предметы, которыми ребенок может удушиться или подавиться.

Не пользуйтесь поломанной кроваткой.

КАК РАЗЛОЖИТЬ КРОВАТКУ

1. Расстегните сумку, в которой находится кроватка. Вытащите и поставьте сумку в вертикальном положении. Отстегните ремни с липучками рис.1. Отложите на бок пол кроватки рис.2.

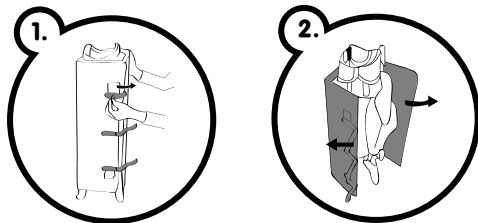

2. Раздвиньте четыре угловых стойки рис.3. Боковые стенки кроватки в сложенном виде выглядят как буква "V". Возьмите по очереди противоположные боковые стенки кроватки, посередине их длины и быстрым движением потяните вверх до щелчка с обеих сторон рис 3а и 3в. Убедитесь, что все боковые стенки приобрели упругость, если нет, то потяните еще раз.

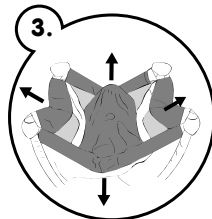

3. Надавите на площадку находящуюся по середине пола до момента, пока кроватка не будет полностью разложена.

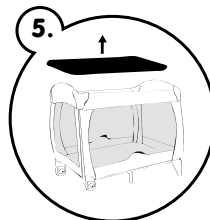
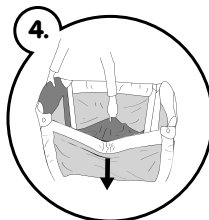

4. Положите пол кроватки так, чтобы его обтянутая сторона была наверху рис. 5.

Возьмите прилагаемые к пеленатору пластмассовые направляющие и винты, необходимые для монтажа пеленатора рис. 6. Закрепите пластмассовые направляющие на коротких трубках винтами при помощи отвертки. После чего соедините трубочки и убедитесь, что направляющие стали на свои места рис. 7.

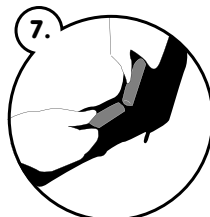
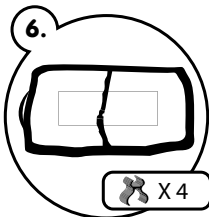

Сложенный пеленатор необходимо установить на противоположной к голове ребенка стороне кроватки. Пеленатор устанавливается следующим образом: необходимо положить его сверху на две противоположные длинные боковые стенки кроватки так, чтобы 4 пластмассовые клипсы наделись на них рис. 8. После чего пеленатор необходимо подвинуть как можно ближе к короткой боковой стенке так, чтобы не было щели рис.9.

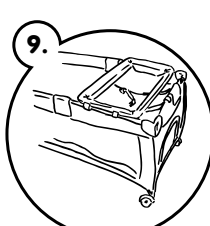
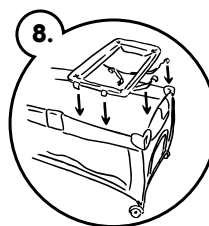

6. МОНТАЖ ДУГИ С ИГРУШКАМИ

Вытащите дугу сделанную из ткани, пластмассовую трубочку и пластмассовые клипсы. Поместите пластмассовую трубочку внутри дуги рис.

10. На концах закрепите пластмассовые клипсы. Так сложенную дугу установите на кроватке в поле зрения ребенка.

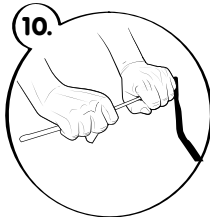

КАК СЛОЖИТЬ КРОВАТКУ

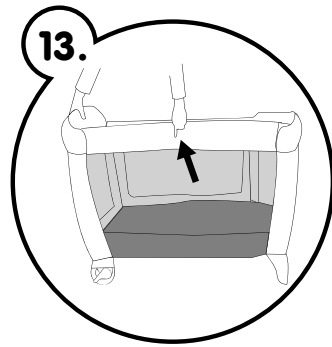
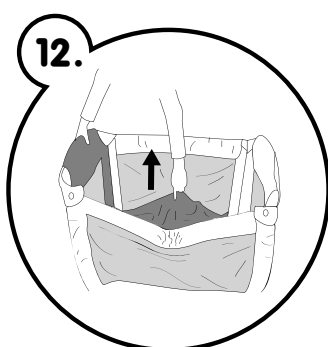
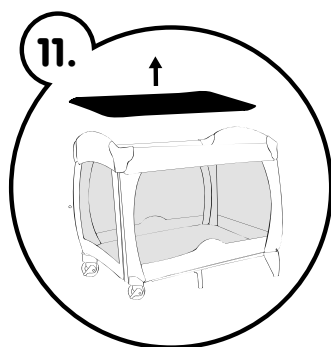

1. Вытащите из кроватки пол (рис. 11). Потяните вверх за веревку, находящуюся посередине пола кроватки. Продолжайте поднимать нижнюю часть пола до упора (рис. 12).

2. Найдите по середине обеих длинных сторон кроватки кнопки (находятся под низом ткани) и нажмите две одновременно так, чтобы боковые стенки кроватки сложились и получилась буква "V". (рис. 13).

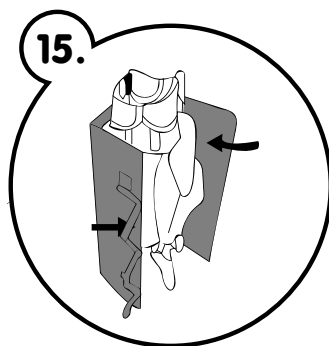
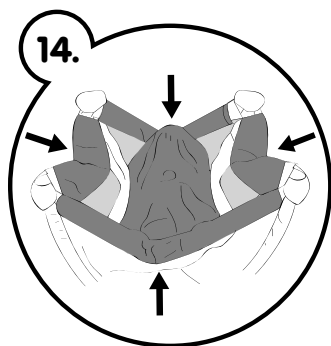

Таким же способом сложите две короткие боковые стенки кроватки. Помните, что при складывании боковых стенок середина пола должна находиться сверху. Сложите все боковые стенки в середину (рис 14).

3. Обверните пол вокруг кроватки и закройте при помощи ремней с липучками (рис.15).

4. Положите кроватку в сумку и закройте ее.

ИНСТРУКЦИЯ КАК ЧИСТИТЬ КРОВАТКУ:

Для чистки кроватки используйте теплую воду с добавлением мыла или моющего средства, после чего оставьте кроватку пока она полностью не высохнет.



Туристичне ліжечко

Інструкція з обслуговування

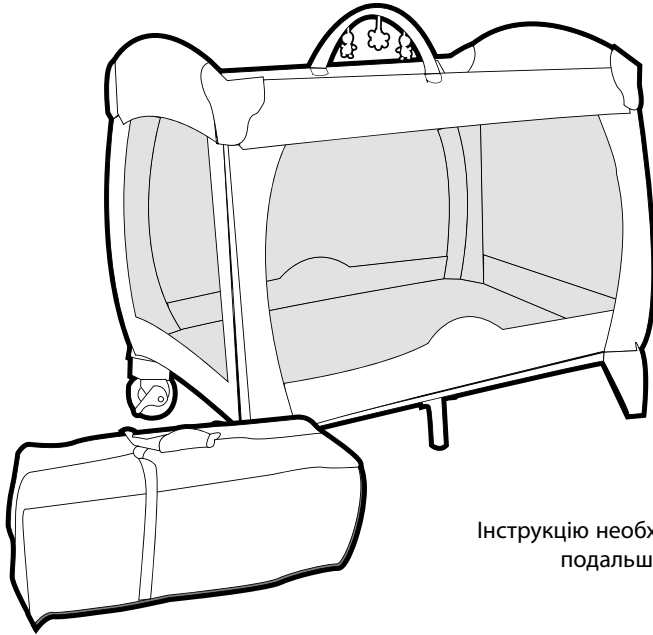

Інструкцію необхідно зберегти для подальшого використання.

УВАГА: інструкцію збережіть для подальшого використання. Перед тим як скласти ліжечко, а також перед використанням уважно прочитайте інструкцію.

ВАЖЛИВО:

Перед використанням ліжечко повинно бути повністю складеним.

Переконайтеся, що всі блокування повністю встановлені.

Ліжечко призначене для дітей зростом не більше ніж 90 см, вагою до 15 кг.

Ніколи не залишайте дитину в ліжечку без догляду дорослих.

Не вішайте мотузку над ліжечком і не чіпляйте на них іграшки.

Не ставте ліжечко близько до вікна, тому що мотузки від жалюзі або штор можуть бути причиною удусення.

Не ставте ліжечка близько плити, батарей та інших небезпечних місць.

Пеленатор який знаходиться у комплекті з ліжечком необхідно використовувати винятково під час зміни пелюшок або одягу. Щоб дитина не впала з пеленатора, завжди застібайте ремені безпеки.

НІКОЛИ не залишайте сплячу дитину на пеленаторі.

Верхній рівень підлоги ліжечка не можна використовувати, якщо дитина починає самостійно підніматися, сидати або плазувати. Тоді дитину необхідно класти на нижній рівень підлоги ліжечка.

Не можна залишати в ліжечку нічого, що може допомогти малюкові взібратись на верх ліжечка, а також предмети, якими дитина може задуситися або подавитися.

Не користуйтеся поламаним ліжечком.

ЯК РОЗКЛАСТИ ЛІЖЕЧКО

1. Розстібніть сумку, у якій знаходиться ліжечко. Витягніть і поставте сумку у вертикальному положенні. Відстебніть ремені з липучками мал.1. Відкладіть на бік підлогу ліжечка мал.2.

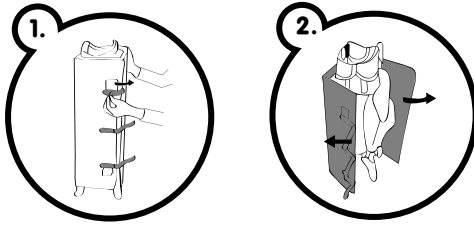

2. Розсуньте чотири кутові стійки мал.3. Боки ліжечка у складеному виді виглядають як буква "V". Візьміть по черзі протилежні довгі боки ліжечка посередині й швидким рухом потягніть догори до клацання з двох боків мал. 3а і 3в. Переконайтеся, що всі бічні стінки ліжечка набули пружності, якщо ні, то потягніть ще раз.

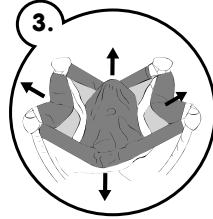

3. Натисніть на майданчик, що знаходиться посередині підлоги до моменту, поки ліжечко не буде повністю розкладене.

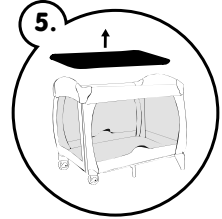
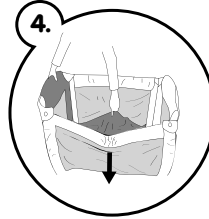

4. Покладіть підлогу ліжечка так, щоб його обтягнута сторона була зверху.

5. Візьміть додані до пеленатора пластмасові направляючі й гвинти, необхідні для монтування пеленатора мал. 6. Закріпіть пластмасові аправляючі на коротких трубочках гвинтами за допомогою викрутки. Після чого з'єднайте трубочки й переконайтеся, що направляючі стали на свої місця мал. 7.

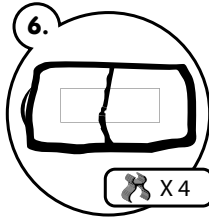

Складений пеленатор необхідно встановити з протилежного до голови дитини боку ліжечка. Пеленатор устанавлюється таким способом: необхідно покласти його зверху на дві протилежні довгі бічні стінки ліжечка так, щоб 4 пластмасові кліпси наділися на них мал. 8. Після чого пеленатор необхідно посунути якнайближче до короткої бічної стінки так, щоб не було щілини мал.9.

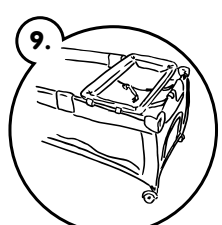
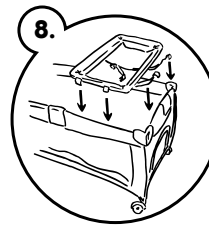

6. МОНТАЖ ДУГИ З ІГРАШКАМИ

Витягніть дугу зроблену із тканини, пластмасову трубочку й пластмасові кліпси. Помістіть пластмасову трубочку всередині дуги мал. 10. На кінцях закріпіть пластмасові кліпси. Так складену дугу установіть на ліжечку в полі зору дитини.

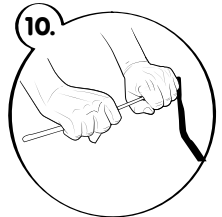

ЯК СКЛАСТИ ЛІЖЕЧКО

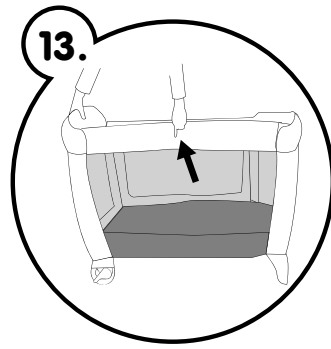
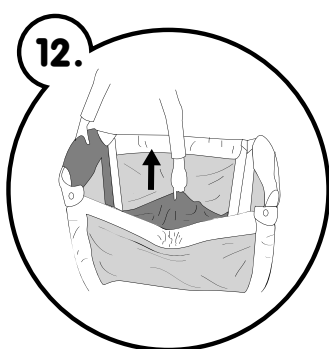
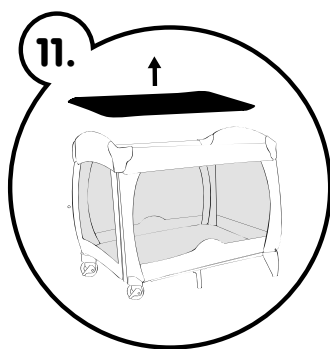

1. Витягніть з ліжечка підлогу (мал. 11). Потягніть вгору за мотузку, що знаходиться посередині підлоги ліжечка (мал. 13). Продовжуйте піднімати нижню частину підлоги до кінця.

2. Знайдіть по середині обох довгих боків ліжечка кнопки (знаходяться під низом тканини) і натисніть дві одночасно так, щоб вийшла буква "V" (мал. 13).

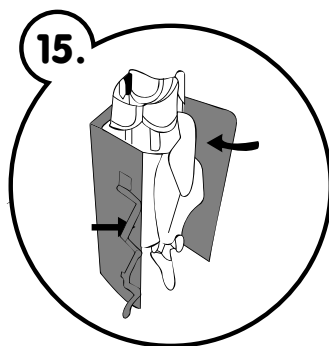
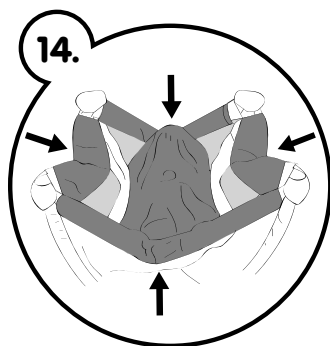

Таким же способом складіть дві короткі бічні стінки ліжечка. Пам'ятайте, що при складанні бічних стінок середина підлоги повинна знаходитися зверху. Складіть всі бічні стінки в середину (мал. 14).

3. Обгорніть підлогу навколо ліжечка й закрийте за допомогою ременів з липучками мал.15.

4. Покладіть ліжечко в сумку й закрийте її.

ИНСТРУКЦИЯ КАК ЧИСТИТЬ КРОВАТКУ:

Для чистки кроватки используйте теплую воду с добавлением мыла или моющего средства, после чего оставьте кроватку пока она полностью не высохнет.

Pomoc i serwis

60-002 Poznań, ul. Kowalewicka 13
tel.: +48 61 839 05 20, fax: +48 61 839 05 21

babyono@babyono.pl
www.babyono.com